

#### ZOBRAZENÍ ČASU/DATA/VTEŘIN

Sekvence režimů  
 ČAS – MĚSÍC/DEN – VTEŘINY  
 Pro zobrazení času stiskněte jednou tlačítko A.  
 Pro zobrazení dne/měsíce stiskněte dvakrát tlačítko A.  
 Pro zobrazení vteřin stiskněte třikrát tlačítko A.

#### NASTAVENÍ „ČASU“ A „DATA“

Stiskněte tlačítko A a zobrazte čas.  
 Když se zobrazí čas, stiskněte a podržte tlačítko B až do chvíle, kdy začnou blikat HODINY, a tím se dostanete do režimu nastavení.  
 Když číslice blikají, stiskněte tlačítko B a vyberte režim nastavení: HODINY – MINUTY – MĚSÍC DEN – ROK – 12/24 HODIN – odchod.  
 Když bude blikat požadované nastavení, opakovaně stiskněte tlačítko A a číslice se budou posouvat směrem vpřed.  
 Stiskněte tlačítko B pro nastavení a přejděte k další sekvenci, to opakujte ve všech režimech nastavení. Když se LED displej vypne, veškeré nastavení bude automaticky uloženo.  
 Výše uvedený postup použijte pro všechny sekvence nastavení.

Poznámka: Bude-li vybrán formát 12 hodin, rozsvítí se žluté světélko, které nahrazuje označení po odpolední hodině.

**Poznámka: Životnost baterie závisí na způsobu použití.**

**VLASTNOSTI**  
 Čas, měsíc, den, vteřiny, rok, 12/24 hodin,  
 vodotěsné do 50 m.

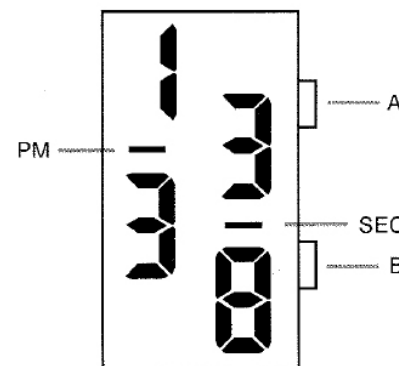

#### ZOBRAZENÍ ČASU/DATA/VTEŘIN

Sekvence režimů  
 ČAS – MĚSÍC/DEN – VTEŘINY  
 Pro zobrazení času stiskněte jednou tlačítko A.  
 Pro zobrazení dne/měsíce stiskněte dvakrát tlačítko A.  
 Pro zobrazení vteřin stiskněte třikrát tlačítko A.

#### NASTAVENÍ „ČASU“ A „DATA“

Stiskněte tlačítko A a zobrazte čas.  
 Když se zobrazí čas, stiskněte a podržte tlačítko B až do chvíle, kdy začnou blikat HODINY, a tím se dostanete do režimu nastavení.  
 Když číslice blikají, stiskněte tlačítko B a vyberte režim nastavení: HODINY – MINUTY – MĚSÍC DEN – ROK – 12/24 HODIN – odchod.  
 Když bude blikat požadované nastavení, opakovaně stiskněte tlačítko A a číslice se budou posouvat směrem vpřed.  
 Stiskněte tlačítko B pro nastavení a přejděte k další sekvenci, to opakujte ve všech režimech nastavení. Když se LED displej vypne, veškeré nastavení bude automaticky uloženo.  
 Výše uvedený postup použijte pro všechny sekvence nastavení.

Poznámka: Bude-li vybrán formát 12 hodin, rozsvítí se žluté světélko, které nahrazuje označení po odpolední hodině.

**Poznámka: Životnost baterie závisí na způsobu použití.**

**VLASTNOSTI**  
 Čas, měsíc, den, vteřiny, rok, 12/24 hodin,  
 vodotěsné do 50 m.

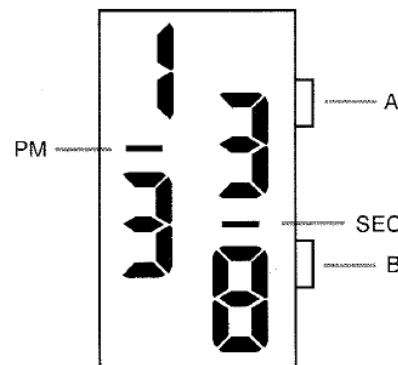

#### ZOBRAZENÍ ČASU/DATA/VTEŘIN

Sekvence režimů  
 ČAS – MĚSÍC/DEN – VTEŘINY  
 Pro zobrazení času stiskněte jednou tlačítko A.  
 Pro zobrazení dne/měsíce stiskněte dvakrát tlačítko A.  
 Pro zobrazení vteřin stiskněte třikrát tlačítko A.

#### NASTAVENÍ „ČASU“ A „DATA“

Stiskněte tlačítko A a zobrazte čas.  
 Když se zobrazí čas, stiskněte a podržte tlačítko B až do chvíle, kdy začnou blikat HODINY, a tím se dostanete do režimu nastavení.  
 Když číslice blikají, stiskněte tlačítko B a vyberte režim nastavení: HODINY – MINUTY – MĚSÍC DEN – ROK – 12/24 HODIN – odchod.  
 Když bude blikat požadované nastavení, opakovaně stiskněte tlačítko A a číslice se budou posouvat směrem vpřed.  
 Stiskněte tlačítko B pro nastavení a přejděte k další sekvenci, to opakujte ve všech režimech nastavení. Když se LED displej vypne, veškeré nastavení bude automaticky uloženo.  
 Výše uvedený postup použijte pro všechny sekvence nastavení.

Poznámka: Bude-li vybrán formát 12 hodin, rozsvítí se žluté světélko, které nahrazuje označení po odpolední hodině.

**Poznámka: Životnost baterie závisí na způsobu použití.**

**VLASTNOSTI**  
 Čas, měsíc, den, vteřiny, rok, 12/24 hodin,  
 vodotěsné do 50 m.

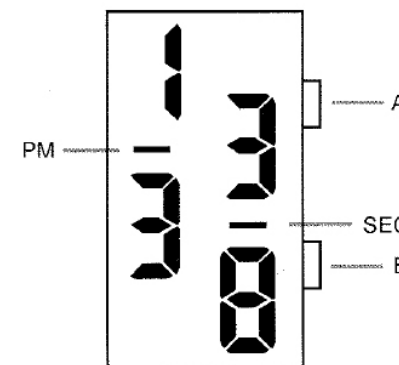

#### ZOBRAZENÍ ČASU/DATA/VTEŘIN

Sekvence režimů  
 ČAS – MĚSÍC/DEN – VTEŘINY  
 Pro zobrazení času stiskněte jednou tlačítko A.  
 Pro zobrazení dne/měsíce stiskněte dvakrát tlačítko A.  
 Pro zobrazení vteřin stiskněte třikrát tlačítko A.

#### NASTAVENÍ „ČASU“ A „DATA“

Stiskněte tlačítko A a zobrazte čas.  
 Když se zobrazí čas, stiskněte a podržte tlačítko B až do chvíle, kdy začnou blikat HODINY, a tím se dostanete do režimu nastavení.  
 Když číslice blikají, stiskněte tlačítko B a vyberte režim nastavení: HODINY – MINUTY – MĚSÍC DEN – ROK – 12/24 HODIN – odchod.  
 Když bude blikat požadované nastavení, opakovaně stiskněte tlačítko A a číslice se budou posouvat směrem vpřed.  
 Stiskněte tlačítko B pro nastavení a přejděte k další sekvenci, to opakujte ve všech režimech nastavení. Když se LED displej vypne, veškeré nastavení bude automaticky uloženo.  
 Výše uvedený postup použijte pro všechny sekvence nastavení.

Poznámka: Bude-li vybrán formát 12 hodin, rozsvítí se žluté světélko, které nahrazuje označení po odpolední hodině.

**Poznámka: Životnost baterie závisí na způsobu použití.**

**VLASTNOSTI**  
 Čas, měsíc, den, vteřiny, rok, 12/24 hodin,  
 vodotěsné do 50 m.

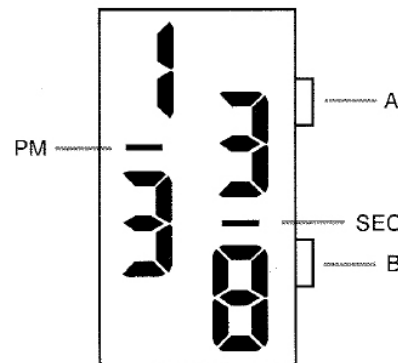

#### ZOBRAZENÍ ČASU/DATA/VTEŘIN

Sekvence režimů  
 ČAS – MĚSÍC/DEN – VTEŘINY  
 Pro zobrazení času stiskněte jednou tlačítko A.  
 Pro zobrazení dne/měsíce stiskněte dvakrát tlačítko A.  
 Pro zobrazení vteřin stiskněte třikrát tlačítko A.

#### NASTAVENÍ „ČASU“ A „DATA“

Stiskněte tlačítko A a zobrazte čas.  
 Když se zobrazí čas, stiskněte a podržte tlačítko B až do chvíle, kdy začnou blikat HODINY, a tím se dostanete do režimu nastavení.  
 Když číslice blikají, stiskněte tlačítko B a vyberte režim nastavení: HODINY – MINUTY – MĚSÍC DEN – ROK – 12/24 HODIN – odchod.  
 Když bude blikat požadované nastavení, opakovaně stiskněte tlačítko A a číslice se budou posouvat směrem vpřed.  
 Stiskněte tlačítko B pro nastavení a přejděte k další sekvenci, to opakujte ve všech režimech nastavení. Když se LED displej vypne, veškeré nastavení bude automaticky uloženo.  
 Výše uvedený postup použijte pro všechny sekvence nastavení.

Poznámka: Bude-li vybrán formát 12 hodin, rozsvítí se žluté světélko, které nahrazuje označení po odpolední hodině.

**Poznámka: Životnost baterie závisí na způsobu použití.**

**VLASTNOSTI**  
 Čas, měsíc, den, vteřiny, rok, 12/24 hodin,  
 vodotěsné do 50 m.

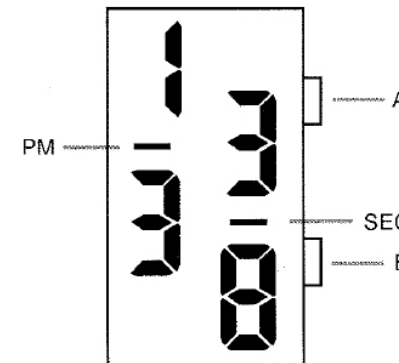

#### ZOBRAZENÍ ČASU/DATA/VTEŘIN

Sekvence režimů  
 ČAS – MĚSÍC/DEN – VTEŘINY  
 Pro zobrazení času stiskněte jednou tlačítko A.  
 Pro zobrazení dne/měsíce stiskněte dvakrát tlačítko A.  
 Pro zobrazení vteřin stiskněte třikrát tlačítko A.

#### NASTAVENÍ „ČASU“ A „DATA“

Stiskněte tlačítko A a zobrazte čas.  
 Když se zobrazí čas, stiskněte a podržte tlačítko B až do chvíle, kdy začnou blikat HODINY, a tím se dostanete do režimu nastavení.  
 Když číslice blikají, stiskněte tlačítko B a vyberte režim nastavení: HODINY – MINUTY – MĚSÍC DEN – ROK – 12/24 HODIN – odchod.  
 Když bude blikat požadované nastavení, opakovaně stiskněte tlačítko A a číslice se budou posouvat směrem vpřed.  
 Stiskněte tlačítko B pro nastavení a přejděte k další sekvenci, to opakujte ve všech režimech nastavení. Když se LED displej vypne, veškeré nastavení bude automaticky uloženo.  
 Výše uvedený postup použijte pro všechny sekvence nastavení.

Poznámka: Bude-li vybrán formát 12 hodin, rozsvítí se žluté světélko, které nahrazuje označení po odpolední hodině.

**Poznámka: Životnost baterie závisí na způsobu použití.**

**VLASTNOSTI**  
 Čas, měsíc, den, vteřiny, rok, 12/24 hodin,  
 vodotěsné do 50 m.